

## DIGI LX-5600

### MAP trågförslutnings maskin med automatisk våg prismärkare



LX-5600 är en trågförslutningsmaskin för modifierad atmosfärs förpackning (MAP) med integrerad våg och automatisk etikett applicering. Den är helt servomotorstyrd så ingen tryckluftanslutning behövs. LX-5600 är mycket kompakt så den får plats även i butiker med begränsat utrymme, med alla funktioner i en maskin får man en optimal arbetsflöde och en effektiv produktion. Med det smidiga systemet för byte av verktyg kan butiken hantera även korta serier utan långa ställtider. MAP gör att butiken kan erbjuda längre hållbarhet på produkterna man packar i sin butik, med ett lägre svinn som följd. Alla maskinens inställningar hanteras via den stora och tydliga pekskärmen. Maskinen ansluts till ett vanligt jordat vägguttag.

- Trågförslutning för MAP.
- Mycket kompakt perfekt för butiker med begränsat utrymme.
- Helt servomotorstyrd ingen tryckluft behövs.
- Fungerar med olika typer av film och tråg.
- Alla inställningar sker direkt på operatörsskärmen.
- Lätt att programmera och handha, tack vare pekskärmen.
- Linerlessprinter med DIGIs unika auto-cutter.
- Unik etikettapplicator ger exakt placering av etiketten på paketet.
- Dubbla anslutningar för livsmedelsgas till maskinen, val av gastyp styrs automatiskt på PLU.

#### Vad

LX-5600 är en automatisk MAP trågförslutningsmaskin  
Med integrerad våg/prismärkare  
linerlessprinter .

#### Vem

Butikspersonal kan packa, väga och märka egen packade matvaror så som kött och färdigmat.

#### Var

I beredningsrum eller produktionslokaler.

# Tekniska specifikationer

## Packningskapacitet

MAP upp till 15 förpackningar/minut  
Endast försegling (ingen gas) 20 förpackningar/minut

## Trågstorlekar (Beroende av verktyg)

Verktyg nr.1 230x150mm

Verktyg nr.2 230x145mm

Verktyg nr.3 225x180mm

Verktyg nr.4 275x175mm

max höjd tråg 90mm

Konsultera alltid StrongPoint om vilka tråg och filmer som fungerar.

**Filmbredd** Max 360 mm (76mm kärna)

**Ytterdiameter filmrulle** Max 250mm

**Anslutning livsmedelsgas** 6 bar 66l/min

## Nätanslutning

230 VAC 1-fas 50Hz, 1.2 kW

**Minneskapacitet** 8.8Gb

**Batteribackup** Minne

**Urladdningstid** 30 dygn

**Bildskärm** 15" TFT pekskärm

**Tryckmetod** Thermo, 80 mm bredd, 300 dpi, printhastighet upp till 150 mm/s

**Linerlessmaterial** Max. 80mm x 240m (max rulldiameter 210mm) (DIGI godkänt material)

## Data som kan tryckas på etiketten

Antal

Bild/logo

EAN-symbol

Extra texter (t ex "kylvara")

Kilo- eller styckpris

Klockslag

Packdag

PLU-nummer

Reklammeddelande

Sista förbrukningsdag (bäst före)

Slutpris

Symbol

Ursprungsinformation (född, uppfödd, slakteri etc.)

Varunamn

Vikt

## Data, lagrade på PLU

Antal, 4 siffror

Bild/logo

Bäst före Antal dagar, 3 siffror

EAN-Nummer, 6 siffror

Extra texter (t. ex. "kylvara")

Extrapris, 6 siffror

Kilo-/styckpris, 6-siffror

Packdag dag-mån-år

Packtid tim-min

PLU-Nummer, 6 siffror

Sistaförbr. Antal dagar, 3 siffror

Tara, 4 siffror

Ursprung

Varunamn, 10 olika textstorlekar

Vi förbehåller oss rätten till ändringar i sortiment och konstruktion.

**Tillval** butiksdatabas

## Skiss med mått

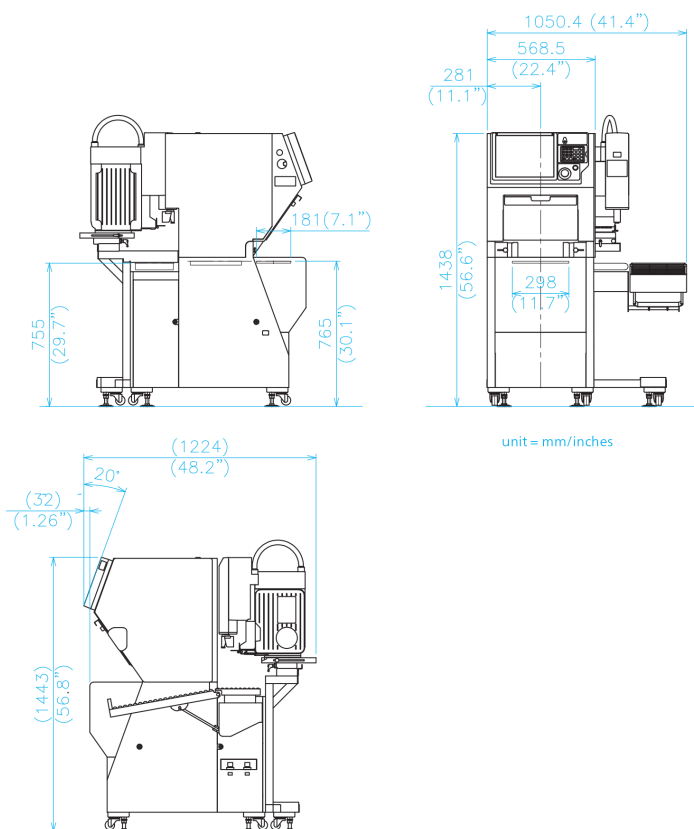

## DIGI LX-5600

**Bredd:** 1050 mm

**Höjd:** 1438 mm

**Djup:** 1224 mm

**Vikt:** 230 kg

**Skärm Packmaskin** 15" TFT färgspekskärm

## Etiketter

Vi tillhandahåller etiketter som fungerar optimalt med våra vågar och packmaskiner. Vi erbjuder såväl lagerförda standardetiketter som butiksunika och specialdesignade etiketter.

## DIGI

DIGI ett av världens starkaste varumärke inom butiksvågar, packmaskiner och printrar. Genom vår långa erfarenhet inom vägning och packning ger vi er den lösningen som passar bäst efter era behov.